

Quick Wood System

Kompaktowa • uniwersalna • szlifująca element z 4 stron

Model CD4 – 300

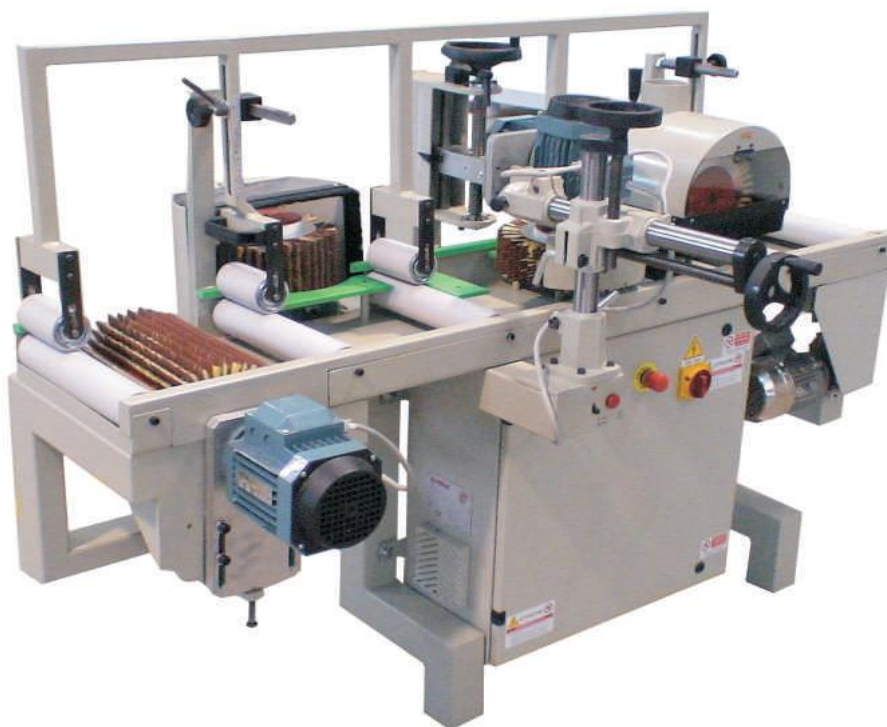

Do szlifowania wykańczającego i międzyszlifu lakierniczego elementu z 4 stron

- Każdy agregat szlifujący można niezależnie ustawić
- Płynna regulacja prędkości wrzeciona dzięki przetwornicy częstotliwości (200-1000 obr./min.)
- Możliwość przestawienia na wysokość od 0-100 mm za pomocą korby
- Lewy agregat szlifujący znajduje się na statywie, dzięki temu można go ustawić na dowolną pozycję
- Prawy agregat szlifujący można dostawić, i pochylać po kątem $\pm 5^\circ$
- Kanały odpylające: 3 szt. x 90 mm i 1 szt. x 60 mm
- Taśma transportująca rolkowa z rolkami z PCV, jako opcja rolki gumowe
- Silnik posuwu 0,37 kW z przetwornicą częstotliwości 2-10 m/min
- Rolki dociskowe ustawiane manualnie (jako opcja przez centralne koło sterownicze)
- Szerokość robocza 300 mm
- Wymienne wrzeciona
- Przygotowany do wszystkich narzędzi systemu QuickWood

Dane techniczne

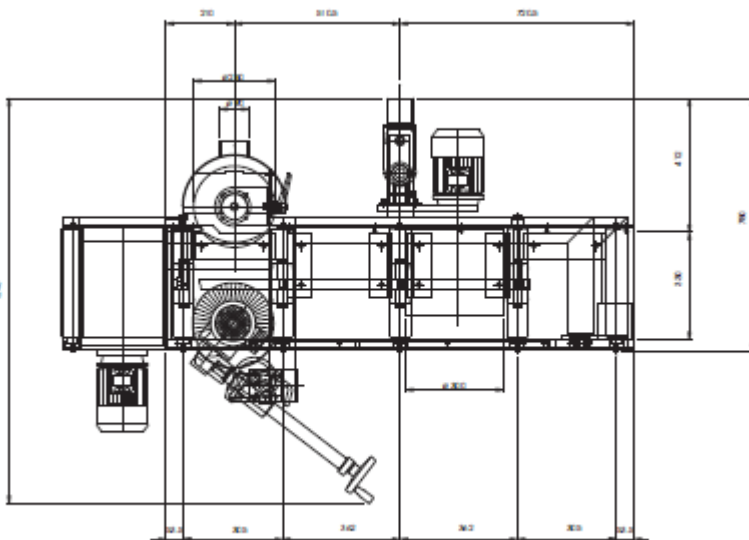
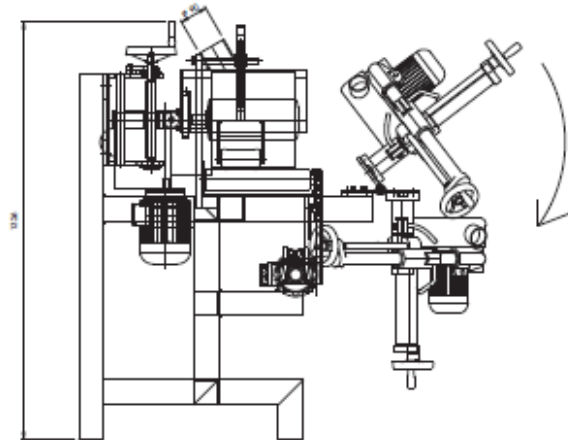
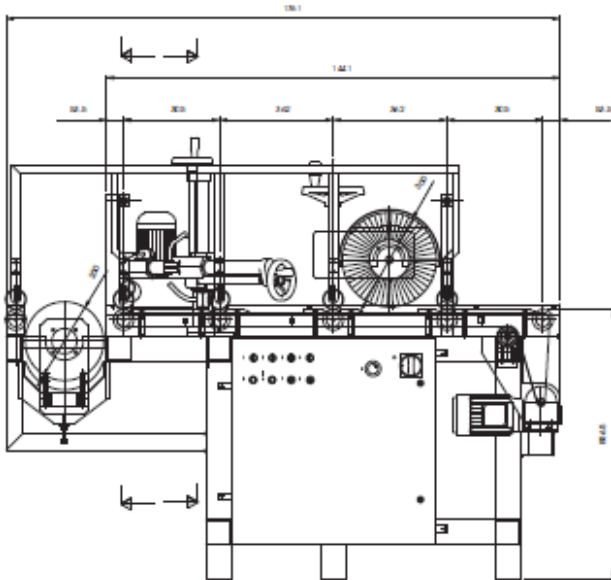

Model CD4	300
Wymiary obrabianego elementu	
Wysokość max mm	100
Szerokość max mm	300
Długość min mm	350
Długość max mm	dowolna
Posuw, m/min	2-10
Prędkość wrzeciona obr./min.	200-1000
Długość wrzeciona góra/dół, mm	300
Długość wrzeciona prawe/lewe, mm	75
Ilość wrzecion	4
Średnica narzędzia góra/dół/prawe, max mm	300
Średnica narzędzia lewe, max mm	250
Silnik główny kW	2 x 0,55
Przetwornica częstotliwości wrzeciona kW	1,5
Silnik posuwu kW	0,37
Wsporniki odsysające mm	3 x 90 + 1 x 60
Pojemność odsysania m ³ /h	2000
Waga netto kg	ok. 300

Zastrzegamy możliwość zmian, które służą usprawnieniom technicznym.